

LEXMARK I3, Z13, Z23, Z25, Z33, X75 **NON Z55 o Z65** DELL 720, 920

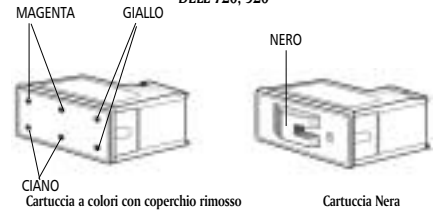

Cartuccia a colori con coperchio rimosso

Cartuccia Nera

CARTUCCIA COLORE

- I fori di riempimento sono situati sotto il coperchio colorato della cartuccia. Questo coperchio deve essere rimosso prima della ricarica. Usare un taglierino per tagliare il coperchio, incidendo accuratamente attorno ai quattro lati. (Solo per la cartuccia a colori)
- Infilare l'ago sulla siringa e riempirla di inchiostro del colore appropriato.
- Inserire l'ago della siringa nell'apposito foro di riempimento (vedere la figura). Spingere la punta fino al centro della spugna interna. **IMPORTANTE:** la cartuccia contiene una spugna che può opporre una lieve resistenza.
- Iniettare lentamente l'inchiostro. Quando l'inchiostro fuoriesce dal foro di riempimento o inizia ad uscire dalla testina di stampa la cartuccia è piena. SMETTERE di iniettare immediatamente. Asciugare la testina di stampa con uno straccio prima di procedere al riempimento del colore successivo. **IMPORTANTE:** pulire la siringa con acqua ed asciugarla prima di riempirla con un altro colore.
- Dopo aver riempito, chiudere il coperchio. Il modo migliore è di chiuderlo con nastro adesivo partendo da un lato e arrivando fino al lato opposto.
- Lasciare riposare la cartuccia su una superficie lavabile, non-assorbente, per una notte per dare all'inchiostro il tempo di saturare completamente la spugna. **IMPORTANTE:** NON LASCIARE LA CARTUCCIA APPOGGIATA SU TESSUTO
- Installare la cartuccia ed eseguire alcune stampe di prova, come da istruzioni della stampante.

CARTUCCIA NERA

- Utilizzando il cacciavite-estrattore contenuto nel kit, allargare il foro di riempimento a sufficienza, per far passare la punta della siringa. **IMPORTANTE:** non rimuovere il coperchio della cartuccia.
- Riempire la siringa con inchiostro, inserire l'ago nel foro di riempimento e spingere all'interno nel centro della spugna. Iniettare lentamente l'inchiostro e quando fuoriesce dal foro di riempimento la cartuccia è piena. **NON CHIUDERE IL FORO DI RIEMPIMENTO. IMPORTANTE:** per risultati ottimali, riempire la cartuccia mentre contiene ancora inchiostro. Le cartucce vuote devono essere riempite immediatamente.

XEROX MULTIFUNZIONE XJ4C, XJ6C, XK50, 450C, 470C, C6, C8, OKI 2500

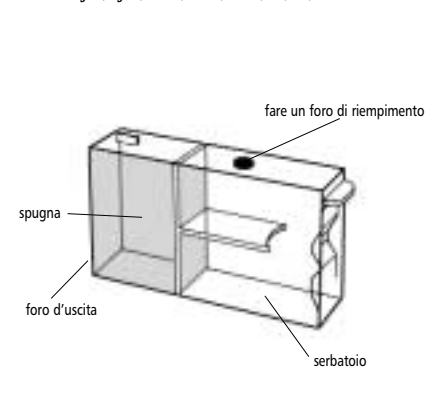

- Fare un foro di 3mm utilizzando la punta da trapano compresa nel kit, nel serbatoio d'inchiostro (vedere la figura). **IMPORTANTE:** non perforare la sezione contenente la spugna.
- Infilare l'ago sulla siringa e riempirla d'inchiostro del colore appropriato.
- Iniettare LENTAMENTE inchiostro nel foro di riempimento finché il serbatoio è pieno.
- Chiudere il foro con il tappo sigillante fornito nel kit. Se il tappo non assicura una chiusura ermetica, ricoprirlo con nastro adesivo resistente. LA CHIUSURA DEVE ESSERE A TENUTA D'ARIA ALTRIMENTI LA CARTUCCIA PERDE INCHIOSTRO.
- L'inchiostro non utilizzato può essere riposto nella bottiglietta. Pulire la siringa con acqua ed asciugarla per un uso futuro o per l'inchiostro di un altro colore.
- Lasciare riposare la cartuccia su una superficie lavabile, non-assorbente, per una notte per garantire assenza di perdite.
- Installare la cartuccia ed eseguire alcune stampe di prova, come da istruzioni della stampante. **IMPORTANTE:** per ottenere un buon risultato, ricaricare la cartuccia mentre c'è ancora inchiostro all'interno. Le cartucce vuote devono essere riempite immediatamente.

HEWLETT PACKARD R45, K60, K80, V40, V45, PC500, 710, 720, 750, 810, 815, 820, 840, 843, 850, 870, 880, 890, 920, 930, 950, 959, 960, 895CXI, 970CXI, 990CXI, 1000, 1120, 1200, 1215, 1218, 1220, 1600, OFFICEJET G55, G85, G95, SCANNER



- Capovolgere la cartuccia. Rimuovere la pellicola di plastica che copre il foro d'inserimento e spingere la sfera all'interno della cartuccia usando la punta di una penna a sfera. **IMPORTANTE:** NON USARE l'ago della siringa per spingere la sfera.
- Infilare l'ago sulla siringa e riempirla di inchiostro.
- Iniettare lentamente l'inchiostro nel foro di riempimento, tenendo la siringa in posizione verticale e non obliqua. Riempire la cartuccia fino a quando l'inchiostro non appare attorno al foro di riempimento e, a questo punto, tirare indietro l'ago e aspirare 2-3 ml. di inchiostro.
- Premere con delicatezza i lati della cartuccia, inserendo il tappo di gomma nel foro di riempimento. Sigillare il tappo con nastro adesivo resistente. QUESTA CHIUSURA DEVE ESSERE A TENUTA D'ARIA, ALTRIMENTI LA CARTUCCIA PERDE INCHIOSTRO.
- Girare la cartuccia nella posizione iniziale. L'inchiostro potrebbe iniziare a gocciolare dalla testina di stampa fino a quando non si ricreerà il vuoto all'interno. Tutto ciò è normale. Aspettare per circa un'ora la fine della fuoriuscita di inchiostro e pulire le testine di stampa con un panno di carta. Assicurarsi che la fuoriuscita di inchiostro sia finita prima di reinstallare la cartuccia nella stampante. **IMPORTANTE:** NON LASCIARE LA CARTUCCIA APPOGGIATA SU TESSUTO.
- Pulire la siringa con acqua ed asciugarla per un uso futuro o per un altro colore.
- Installare la cartuccia ed eseguire alcune stampe di prova come da istruzioni della stampante. **IMPORTANTE:** per ottenere un buon risultato, ricaricare la cartuccia mentre c'è ancora inchiostro all'interno. Le cartucce vuote devono essere riempite immediatamente.

XEROX CARTUCCIA SERIE M M750, M760, M940, M950, SHARPE AJ-1100, AJ-1805, AJ-2200, AJ-6010 DOCUPRINT

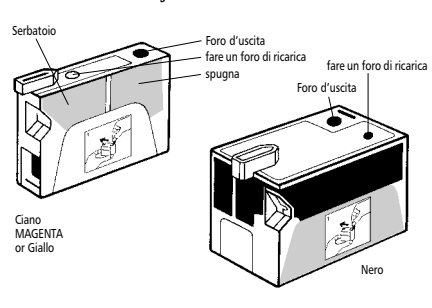

- Fare un foro di 3mm utilizzando la punta da trapano compresa nel kit, nel serbatoio di inchiostro (vedere la figura). **IMPORTANTE:** non perforare la sezione contenente la spugna. **NOTA:** sulla cartuccia a colori il foro di riempimento deve essere fatto appena dopo la staffa nella parte bassa della cartuccia. Sulla cartuccia nera il foro di riempimento deve essere fatto a fianco del foro d'uscita
- Infilare l'ago sulla siringa e riempirla di inchiostro del colore appropriato.
- Iniettare LENTAMENTE inchiostro nel foro di riempimento fino a che il serbatoio è pieno.
- Chiudere il foro con il tappo sigillante fornito nel kit. Se il tappo non assicura una chiusura ermetica, ricoprirlo con nastro adesivo resistente. LA CHIUSURA DEVE ESSERE A TENUTA D'ARIA ALTRIMENTI LA CARTUCCIA PERDE INCHIOSTRO.
- Pulire la siringa con acqua ed asciugarla per un uso futuro o per l'inchiostro di un altro colore.
- Lasciare riposare la cartuccia su una superficie lavabile, non-assorbente, per una notte per dare all'inchiostro il tempo di saturare completamente la spugna.
- Installare la cartuccia ed eseguire alcune stampe di prova, come da istruzioni della stampante. **N.B.:** NON coprire, rimuovere o danneggiare il codice a barre sulla cartuccia. **IMPORTANTE:** per ottenere un buon risultato, ricaricare la cartuccia mentre c'è ancora inchiostro all'interno. Le cartucce vuote devono essere riempite immediatamente.

HEWLETT PACKARD DESKJET R45, K60, K80, V40, V45, PSC 500, 710, 720, 750, PSC 750, 810, 815, 820, 840, 843, 850, 870, 880, 890, 920, 930, 950, 959, 960, 895CXI, 990, 1000, 1120, 1200, 1215, 1218, 1220, 1600

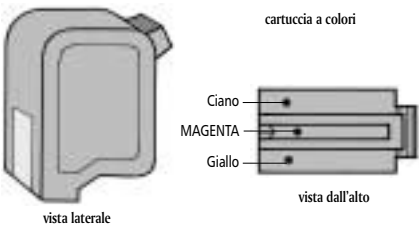

ATTENZIONE:

Non utilizzare la sequenza dei colori riportata sulla cartuccia! Seguire le specifiche riportate sulle nostre istruzioni.

- I fori di riempimento sono posizionati sulla parte alta della cartuccia e sono sigillati da piccoli tappi. Spingere questi tappini all'interno della cartuccia usando la punta di una penna a sfera. **NON USARE LA PUNTA DELLA SIRINGA PER QUESTA OPERAZIONE.**
- Infilare l'ago sulla siringa e riempirla d'inchiostro del colore appropriato.
- Inserire l'ago della siringa nell'appropriato foro di riempimento seguendo i dettagli della figura. Spingere la punta della siringa fino al centro della cartuccia. **IMPORTANTE:** la cartuccia contiene una spugna che può opporre una lieve resistenza.
- Iniettare lentamente l'inchiostro.
- Asciugare le testine di stampa con uno straccio per rimuovere l'eccesso d'inchiostro prima di continuare a riempire con il colore successivo. **IMPORTANTE:** NON RICHIUDERE I FORI DI RIEMPIMENTO. PULIRE LA SIRINGA CON ACQUA E ASCIUGARLA PRIMA DI RIEMPIRLA CON UN ALTRO COLORE.
- Lasciare riposare la cartuccia su una superficie lavabile, non-assorbente, per una notte per dare all'inchiostro il tempo di saturare completamente la spugna. **IMPORTANTE:** NON LASCIARE LA CARTUCCIA APPOGGIATA SU TESSUTO.
- Installare la cartuccia ed eseguire alcune stampe di prova come da istruzioni della stampante. **IMPORTANTE:** per ottenere un buon risultato, ricaricare la cartuccia mentre c'è ancora inchiostro all'interno. Le cartucce vuote devono essere riempite immediatamente.

CANON BUBBLEJET BJC3000, BJC3100, BJC6000, BJC6100, BJC6200, BJC6500, S400, S450, S500, S520, S600, S630, S800, S900, S9000

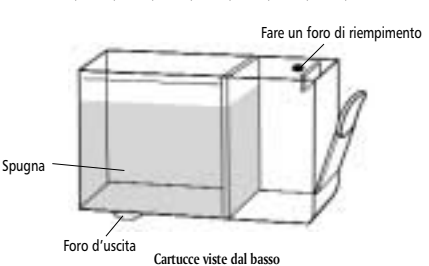

- Fare un foro di 3mm utilizzando la punta da trapano compresa nel kit nella parte alta della cartuccia (vedere la figura). Dopo aver fatto il foro un po' d'inchiostro potrebbe uscire dal foro di uscita. **IMPORTANTE:** non perforare la sezione contenente la spugna.
- Infilare l'ago sulla siringa e riempirla di inchiostro del colore appropriato.
- Iniettare LENTAMENTE l'inchiostro nel foro di riempimento finché la spugna è completamente satura. **NON** iniettare successivemet e ulteriore inchiostro per saturare ulteriormente la spugna.
- Tenere a portata di mano un tappino in gomma e del nastro adesivo e riempire la siringa d'inchiostro fino al livello di 10ml.
- Appoggiare la cartuccia su una superficie lavabile.
- Iniettare l'inchiostro nel serbatoio fino a quando è completamente pieno. A questo punto potrebbe verificarsi una perdita dal foro d'uscita.
- Chiudere VELOCEMENTE il foro di riempimento con il tappino di gomma e sigillare con il nastro adesivo. LA CHIUSURA DEVE ESSERE A TENUTA D'ARIA ALTRIMENTI LA CARTUCCIA PERDE INCHIOSTRO.
- Pulire la siringa con acqua ed asciugarla per un uso futuro o per l'utilizzo di un colore differente.
- Lasciare riposare la cartuccia su una superficie lavabile, non-assorbente, per una notte per garantire assenza di perdite.
- Installare la cartuccia ed eseguire alcune stampe di prova, come da istruzioni della stampante. **IMPORTANTE:** per ottenere un buon risultato, ricaricare la cartuccia mentre c'è ancora inchiostro all'interno. Le cartucce vuote devono essere riempite immediatamente.

OLIVETTI JP150, 170, 190, 192, 250, 270, 350, 360, 370, 450, 470, 790, 792, 795, 883, ARTJET 20, XEROX C10, C11, C15

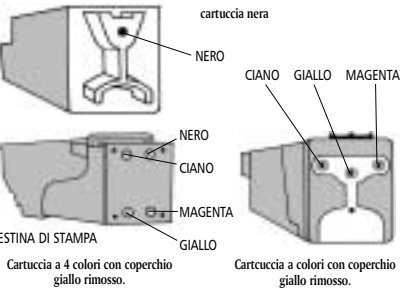

- Rimuovere il coperchio giallo della cartuccia a colori per scoprire i fori di riempimento. Usare un taglierino per tagliare il sigillo attorno al coperchio.
- Infilare l'ago sulla siringa e riempirla d'inchiostro del colore appropriato.
- Inserire l'ago della siringa nel foro di riempimento appropriato (vedere la figura per individuare il foro giusto) e spingere la punta al centro della cartuccia. **IMPORTANTE:** la cartuccia contiene una spugna che può opporre una lieve resistenza.
- Iniettare lentamente l'inchiostro. Quando l'inchiostro fuoriesce dal foro di riempimento o inizia ad uscire dalla testina di stampa la cartuccia è piena. SMETTERE di iniettare immediatamente.
- Pulire la testina di stampa con un panno in tessuto prima di continuare a riempire con un altro colore. **IMPORTANTE:** pulire la siringa con acqua ed asciugarla prima di riempirla con un altro colore.
- Rimettere il coperchio giallo sulla cartuccia a colori e sigillarla con nastro adesivo resistente. Il modo migliore è di chiuderlo con nastro adesivo partendo da un lato proseguendo sul coperchio fino al lato opposto.
- Lasciare riposare la cartuccia su una superficie lavabile, non-assorbente, per una notte per dare all'inchiostro il tempo di saturare completamente la spugna. **IMPORTANTE:** NON LASCIARE LA CARTUCCIA APPOGGIATA SU TESSUTO.
- Installare la cartuccia ed eseguire alcune stampe di prova, come da istruzioni della stampante. **IMPORTANTE:** per ottenere un buon risultato, ricaricare la cartuccia mentre c'è ancora inchiostro all'interno. Le cartucce vuote devono essere riempite immediatamente.

BROTHER HC-2500, HS-5000/5300, MFC 7000, MC3000



- Fare un foro di 3mm utilizzando la punta da trapano compresa nel kit nella parte alta della cartuccia (vedere la figura). Leggere attentamente le istruzioni poste sul retro. **ATTENZIONE:** Consultare un medico se ingerito. Tenere lontano dalla portata dei bambini. Evitare il contatto con gli occhi, abiti e pelle. Lavare con acqua occhi o altre parti venute a contatto. Non ingerire. Usare solo su superfici lavabili.
- Quando l'inchiostro fuoriesce dal foro di riempimento la cartuccia è piena. SMETTERE di iniettare immediatamente.
- Chiudere il foro di riempimento con il tappino di gomma e sigillare con il nastro adesivo. LA CHIUSURA DEVE ESSERE A TENUTA D'ARIA, ALTRIMENTI LA CARTUCCIA PERDE INCHIOSTRO.
- L'inchiostro inutilizzato può essere riposto nella bottiglietta. Pulire la siringa con acqua ed asciugarla per un uso futuro o per l'utilizzo di un colore differente.
- Lasciare riposare la cartuccia su una superficie lavabile, non-assorbente, per una notte per garantire assenza di perdite e per dare all'inchiostro il tempo di saturare completamente la spugna. **IMPORTANTE:** per ottenere un buon risultato, ricaricare la cartuccia mentre c'è ancora inchiostro all'interno. Le cartucce vuote devono essere riempite immediatamente.

OLIVETTI JP50, 70, 90 TRIUMPH ADLER INKWRITER

- Infilare l'ago sulla siringa e riempirla d'inchiostro.
- Tenere la cartuccia in senso verticale e spingere l'ago della siringa attraverso il centro di riempimento, nel centro della cartuccia
- Iniettare LENTAMENTE l'inchiostro nella cartuccia. Quando l'inchiostro fuoriesce dal foro di riempimento, la cartuccia è piena. Smettere immediatamente di iniettare inchiostro.
- Lasciare riposare la cartuccia su una superficie lavabile, non-assorbente, per una notte per garantire assenza di perdite.
- Installare la cartuccia ed eseguire alcune stampe di prova, come da istruzioni della stampante. **IMPORTANTE:** per ottenere un buon risultato, ricaricare la cartuccia mentre c'è ancora inchiostro all'interno. Le cartucce vuote devono essere riempite immediatamente.

CANON CLC10, BC40

- Fare un foro di riempimento di 3mm nella posizione indicata in figura utilizzando la piccola punta da trapano in dotazione nel kit.
- Infilare l'ago sulla siringa e riempirla d'inchiostro.
- Capovolgere la cartuccia ed iniettare lentamente l'inchiostro nel foro di riempimento. **IMPORTANTE:** la cartuccia contiene una spugna che può opporre una lieve resistenza.
- L'inchiostro potrebbe uscire dai beccucci. Usare uno straccio per prevenire eventuali perdite.
- Chiudere il foro con il tappo sigillante fornito nel kit. Se il tappo non assicura una chiusura ermetica, ricoprirlo con nastro adesivo resistente. LA CHIUSURA DEVE ESSERE A TENUTA D'ARIA ALTRIMENTI LA CARTUCCIA PERDE INCHIOSTRO.
- Pulire i beccucci con lo straccio per rimuovere ogni eccesso d'inchiostro. **IMPORTANTE:** NON lasciare lo staccio sui beccucci.
- Lasciare riposare la cartuccia su una superficie lavabile, non-assorbente, per una notte per garantire assenza di perdite.
- Installare la cartuccia ed eseguire alcune stampe di prova, come da istruzioni della stampante. **IMPORTANTE:** per ottenere un buon risultato, ricaricare la cartuccia mentre c'è ancora inchiostro all'interno. Le cartucce vuote devono essere riempite immediatamente.

CARTUCCIA CANON BX-3

- Fare un foro di 3mm utilizzando la punta da trapano compresa nel kit.
- Infilare l'ago sulla siringa e riempirla di inchiostro.
- Inserire la punta della siringa nel foro di riempimento e iniettare LENTAMENTE l'inchiostro. Quando l'inchiostro fuoriesce dal foro di riempimento la cartuccia è piena. SMETTERE di iniettare immediatamente.
- Pulire la siringa con acqua ed asciugarla per un uso futuro o per un altro colore.
- Chiudere il foro con il tappo sigillante fornito nel kit. Se il tappo non assicura una chiusura ermetica, ricoprirlo con nastro adesivo resistente. LA CHIUSURA DEVE ESSERE A TENUTA D'ARIA ALTRIMENTI LA CARTUCCIA PERDE INCHIOSTRO.
- Lasciare riposare la cartuccia su una superficie lavabile, non-assorbente, per una notte per garantire assenza di perdite.
- Installare la cartuccia ed eseguire alcune stampe di prova, come da istruzioni della stampante. **IMPORTANTE:** per ottenere un buon risultato, ricaricare la cartuccia mentre c'è ancora inchiostro all'interno. Le cartucce vuote devono essere riempite immediatamente.

DETERGENTE "FLUSH" JR PER CARTUCCE D'INCHIOSTRO

È il modo più sicuro per pulire le testine di stampa e rimuovere le incrostazioni d'inchiostro. Leggere attentamente le istruzioni poste sul retro. **ATTENZIONE:** Consultare un medico se ingerito. Tenere lontano dalla portata dei bambini. Evitare il contatto con gli occhi, abiti e pelle. Lavare con acqua occhi o altre parti venute a contatto. Non ingerire. Usare solo su superfici lavabili.

COME PULIRE LE TESTINE DI STAMPA

CARTUCCE CON TESTINE DI STAMPA
Prima di ricaricare la cartuccia. Versare una piccola quantità di flush in un piattino poco profondo, quanto basta per immergere interamente le testine di stampa (fare attenzione perché le testine di stampa sono facilmente danneggiabili). Lasciare la cartuccia immersa tutta notte in modo che l'inchiostro residuo possa sciogliersi. Togliere la cartuccia e posizionarla su una superficie pulita per permettere alle testine di stampa di asciugarsi naturalmente – NON sfregare le testine di stampa. Riempire la cartuccia con l'inchiostro seguendo le istruzioni incluse in ogni kit JR. Inserire la cartuccia nella stampante e lanciare un ciclo di pulizia della stampante.

CARTUCCE SENZA TESTINE DI STAMPA

Le stampanti che utilizzano questo tipo di cartucce hanno le testine di stampa incluse nella stampante. Per pulire le testine di stampa e i condotti interni dell'inchiostro è per prima cosa necessario utilizzare una cartuccia completamente vuota. Usando la siringa e l'ago contenuti nel kit JR, iniettare 5ml circa di flush nel foro di riempimento (come se dovete ricaricare la cartuccia). I dettagli di questa procedura sono contenuti nelle istruzioni contenute in ogni JR kit. Fare attenzione a non riempire troppo la cartuccia e comunque proteggere l'area di lavoro con un foglio o di plastica. Inserire la cartuccia nella stampante e stampare fino a 12 pagine di prova. (Con questa operazione pulirete sia le testine che i condotti interni). Rimuovere la cartuccia "di pulizia" dalla stampante e conservatela solo per future pulizie. **NON** ricaricatela mai con inchiostro. Sostituire la cartuccia di stampa con una nuova o ricaricata e lanciare un ciclo di prove di stampa. **N.B.** Le cartucce variano in dimensioni e forma.

BROTHER 730, 740, 760 MULTIFUNZIONE

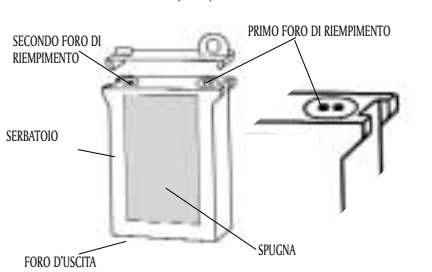

- Staccare l'aggancio in plastica (alzare la parte posteriore) situato sulla parte superiore della cartuccia.
- Chiudere il foro d'uscita con nastro adesivo che verrà rimosso più tardi
- Forare il nastro color argento con la punta di una penna a sfera ed allargare il foro sottostante per creare il primo foro di riempimento. (Vedere la figura)
- Infilare l'ago sulla siringa e riempirla d'inchiostro.
- Inserire l'ago della siringa nel foro di riempimento. **IMPORTANTE:** la cartuccia contiene una spugna che può opporre una lieve resistenza.
- Iniettare LENTAMENTE l'inchiostro. Quando l'inchiostro fuoriesce dal foro di riempimento o dal foro di uscita la cartuccia è piena. SMETTERE di iniettare immediatamente.
- Chiudere il primo foro di riempimento con nastro adesivo resistente.
- Praticare un secondo foro di riempimento (vedere la figura) nello stesso modo del primo foro. Questa volta riempirete il serbatoio d'inchiostro. Chiudere il foro di riempimento con nastro adesivo resistente e togliere il nastro adesivo dal foro di uscita. Rimontare il coperchio di plastica.
- Lasciare riposare la cartuccia su una superficie lavabile, non-assorbente, per una notte per dare all'inchiostro il tempo di saturare completamente la spugna.
- Installare la cartuccia ed eseguire alcune stampe di prova, come da istruzioni della stampante. **IMPORTANTE:** per ottenere un buon risultato, ricaricare la cartuccia mentre c'è ancora inchiostro all'interno. Le cartucce vuote devono essere riempite immediatamente.

EPSON STYLUS PHOTO 780, 785EPX, 790, 810, 820, 870, 875, 875DC, 890, 895, 1270, 1280, 1290, 2000P EPSON STYLUS COLOUR 680, 777, 777i EPSON STYLUS C42, C44, C50, C60, C62, CX3200



Alcune cartucce hanno installato un chip che trasmette un messaggio di "cartuccia vuota" alla stampante che non stampa anche se la cartuccia viene ricaricata. JR INKJET ha sviluppato una soluzione a questo problema. Il nuovo dispositivo ZAP-IT permette di riprogrammare la maggior parte delle cartucce EPSON dotate di chip per far sì che vengano riconosciute come "piene". Una volta ri-programmate possono essere ricaricate come delle cartucce normali, seguendo le istruzioni di questo manuale. Usando lo ZAP-IT potrete continuare a usufruire del sistema di ricarica "JR INKJET", anche se possedete cartucce con chip.

Per maggiori informazioni contattateci allo 0376 252425 o all'indirizzo di e-mail: info@hotline.it



Istruzioni Per La Ricarica

SI PREGA DI LEGGERE ATTENTAMENTE QUESTE ISTRUZIONI PRIMA DI USARE IL KIT DI RICARICA PER CARTUCCE DI INCHIOSTRO JR. INDIVIDUATE LA MARCA DELLA VOSTRA STAMPANTE SULLA LISTA CHE SEGUE, E SUCCESSIVAMENTE SELEZIONATE IL MODELLO ESATTO IN UNA DELLE PAGINE INDICATE.

Per informazioni aggiornate su modelli di stampante e istruzioni, si prega di verificare sul nostro sito www.jrinkjet.com

Pagine

Apollo 1, 2
Apple 8, 9, 10
Brother 12, 19, 23
Canon 8, 9, 10, 11, 12, 18, 22
Compaq 12
Dell 13, 14
Epson 5, 6, 7, 25
Hewlett Packard 1, 2, 3, 4, 15, 16
Lexmark 8, 12, 13, 14
Olivetti 17, 23
Philips 23
Samsung 12
Sharp 12, 21
Xerox 12, 17, 20, 21
Istruzioni per la pulizia della testina di stampa 24
Riprogrammatore "JR Inkjet Zap-It" 25

Unit 6 Dovers Corner Industrial Estate, Rainham, Essex, RM13 9NF, England.
 Refill Advice: +44 (0) 870 360 3663 Fax: +44 (0) 870 360 3700
sales@jrinkjet.co.uk refilladvice@jrinkjet.co.uk www.jrinkjet.com

Per assistenza in Italia:
 Tel: 0376 252425 Fax: 0376 252426 info@hotline.it
 COPYRIGHT © FEB 2006 Z/LEAF/INSTR/ITA

IMPORTANTE PER TUTTE LE STAMPANTI

Ciano = Blu, Magenta = Rosso

Rimuovere la cartuccia dalla stampante prima di ricaricarla. Ricaricare le cartucce appoggiandosi su una superficie lavabile. Maneggiare le cartucce con cura ed evitare di toccare le parti metalliche.

La siringa può essere lavata estraendo il pistoncino.

Le ricariche di inchiostro JR utilizzano solo inchiostri di alta qualità e sono compatibili con la maggior parte delle stampanti presenti sul mercato.

Conservare le cartucce non utilizzate avvolgendole in un foglio di carta inumidito e chiudendole in contenitori a tenuta d'aria.

Gli ugelli delle cartucce ricaricate devono essere puliti immergendoli in un piattino contenente il detergente per la pulizia delle testine (FLUSH), compreso nel kit, per circa 1 minuto. Ripetere il procedimento almeno 4 volte.

Se la qualità delle prime stampe dopo la ricarica non è perfetta, usate la funzione di pulizia delle testine.

Le cartucce vuote da più di 3 giorni non sempre consentono di essere ricaricate con successo. Ricaricare sempre le cartucce non appena appare il segnale di avviso di inchiostro in esaurimento.

Le cartucce che presentano perdite o rotture possono danneggiare la Vostra stampante, perciò non utilizzate cartucce anche leggermente danneggiate.

Cambiate cartuccia ogni 5 ricariche, poiché la testina di stampa si consuma con l'uso.

JR INKJET e HOT LINE SRL NON SI RITENGONO RESPONSABILI PER NESSUN TIPO DI DANNEGGIAMENTO CAUSATO DA UN USO IMPROPRIO DEL PRODOTTO O DA UN'ERRATA INTERPRETAZIONE DELLE ISTRUZIONI FORNITE CON IL PRODOTTO.

TENERE LONTANO DALLA PORTATA DI BAMBINI E ANIMALI.

Tutti gli altri marchi appartengono ai rispettivi proprietari.

Unit 6 Dovers Corner Industrial Estate, Rainham, Essex, RM13 9NF, England.
 Refill Advice: +44 (0) 870 360 3663 Fax: +44 (0) 870 360 3700
sales@jrinkjet.co.uk refilladvice@jrinkjet.co.uk www.jrinkjet.com

Unauthorised reproduction of these instructions is strictly prohibited

HEWLETT PACKARD CARTUCCE AD ALTA CAPACITÀ DESKJET 340, 350, 400, 420, 500, 510, 520, 540, 550, 560, 600, 610, 612, 630, 640, 660, 670, 680, 690, 693, 694, 695, 710

APOLLO P2100, OFFICEJET LX/FAX

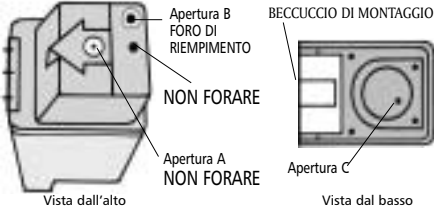

1. La pressione dell'aria all'interno della cartuccia è regolata da un foro d'aerazione (apertura C) che deve essere sigillato per prevenire la fuoriuscita d'inchiostro durante la ricarica. Usare nastro adesivo resistente per sigillare questa apertura; Se il foro di riempimento (apertura B) è chiuso da una sfera di plastica, spingerla verso l'interno usando la punta di una penna a sfera.
2. Se la cartuccia ha una diversa chiusura, usare la punta da trapano in dotazione con il kit, deve essere praticato un foro di 3mm (apertura B).

3. **IMPORTANTE:** l'apertura A non deve essere bucata;
3. Infilare l'ago sulla siringa e riempirla con 10ml di soluzione per la pulizia della testina di stampa (FLUSH);
4. Iniettare il liquido della siringa nel foro di riempimento della cartuccia. Scuotere bene la cartuccia per circa 30 secondi, poi rimuovere il liquido usato tramite la siringa. Pulire la siringa;
5. Riempire la siringa con inchiostro ed iniettarlo nel foro di riempimento. Quando l'inchiostro comincia a fuoriuscire dal foro o dalla testina di stampa la cartuccia è piena. **SMETTERE** di iniettare immediatamente;
6. Chudere il foro di riempimento con il tappo sigillante fornito nel kit. Se questo non assicura una buona chiusura ermetica ricoprirlo con nastro adesivo resistente. La CHIUSURA DEVE ESSERE A TENUTA D'ARIA, ALTRIMENTI LA CARTUCCIA PERDE INCHIOSTRO;
7. Asciugare la testina di stampa con uno straccio per rimuovere ogni eccesso di inchiostro. **IMPORTANTE:** NON LASCIARE LA CARTUCCIA APPOGGIATA SU TESSUTO. Rimuovere il nastro adesivo dall'apertura C e continuare ad asciugare con lo straccio, se necessario;
8. Lasciare riposare la cartuccia su una superficie lavabile, non-assorbente, per una notte, poi pulire la testina di stampa nuovamente;
9. Installare la cartuccia ed eseguire alcune stampe di prova come da istruzioni della stampante. **IMPORTANTE:** per un risultato migliore riempire la cartuccia quando contiene ancora inchiostro. Le cartucce vuote devono essere riempite immediatamente.

EPSON STYLUS 800, 1000

1. Sigillare il foro d'uscita con nastro adesivo. Eseguire un foro di riempimento usando la punta da trapano in dotazione.
2. Infilare l'ago sulla siringa e riempirla d'inchiostro.
3. Inserire l'ago nel foro di riempimento e spingere la punta al centro della cartuccia. **IMPORTANTE:** la cartuccia contiene una spugna che può opporre una lieve resistenza.
4. Iniettare lentamente l'inchiostro fino a quando non fuoriesce dal foro di riempimento. **SMETTERE** di iniettare immediatamente.
5. Chudere il foro di riempimento con il tappo sigillante fornito nel kit. Se il tappo non assicura una chiusura ermetica, ricoprirlo con nastro adesivo resistente. La CHIUSURA DEVE ESSERE A TENUTA D'ARIA ALTRIMENTI LA CARTUCCIA PERDE INCHIOSTRO.
6. L'inchiostro non utilizzato può essere reintrodotta nella bottiglietta. Pulire ed asciugare la siringa per un uso futuro.
7. Lasciare riposare la cartuccia su una superficie lavabile, non-assorbente, per una notte per dare all'inchiostro il tempo di saturare completamente la spugna.
8. Installare la cartuccia ed eseguire alcune stampe di prova, come da istruzioni della stampante. **IMPORTANTE:** per un risultato migliore, riempire la cartuccia quando contiene ancora inchiostro. Le cartucce vuote devono essere riempite immediatamente.

EPSON STYLUS COLOR/PRO

1. Sigillare il foro(i) d'uscita con nastro adesivo.
2. Alzare l'angolo in basso dell'etichetta per trovare i fori di riempimento.
3. Infilare l'ago sulla siringa e riempirla d'inchiostro.
4. Bucare il sigillo del foro di riempimento con la punta di una penna a sfera. Vedere il disegno per individuare il foro di riempimento del colore desiderato. Inserire l'ago della siringa dentro la cartuccia.
5. **IMPORTANTE:** la cartuccia contiene una spugna che può opporre una lieve resistenza. Iniettare lentamente l'inchiostro fino a quando non fuoriesce dal foro di riempimento. **SMETTERE** di iniettare immediatamente.
6. Quando tutti i colori sono riempiti, sigillare i fori di riempimento con un nastro adesivo resistente che non va più rimosso.
7. L'inchiostro non utilizzato può essere reintrodotta nella bottiglietta. Pulire ed asciugare la siringa per un uso futuro o per un altro colore.
8. Lasciare riposare la cartuccia su una superficie lavabile, non-assorbente, per una notte per dare all'inchiostro il tempo di saturare completamente la spugna.
9. Installare la cartuccia ed eseguire alcune stampe di prova, come da istruzioni della stampante. **IMPORTANTE:** per un risultato migliore, riempire la cartuccia quando contiene ancora inchiostro. Le cartucce vuote devono essere riempite immediatamente.

HEWLETT PACKARD CARTUCCIA DI STAMPA A COLORI PER 340, 350, 400, 420, 500, 510, 520, 540, 550, 560, 600, 610, 612, 630, 640, 660, 670, 680, 690, 693, 694, 695, 710, APOLLO P1200, P2100

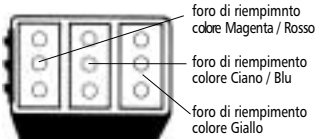

Vista di una cartuccia di stampa Hewlett Packard 51625A con parte superiore rimossa.

1. I fori di riempimento sono posizionati sotto la parte superiore della cartuccia, la quale deve essere rimossa prima della ricarica. Il procedimento più semplice per rimuovere questo coperchio è quello di tagliare con cura lungo il sigillo con un tagliere.
2. Dopo aver rimosso il coperchio, infilare l'ago sulla siringa e riempirla con l'inchiostro del colore appropriato (vedere l'immagine per i dettagli di riempimento del colore).
3. Inserire l'ago della siringa nel foro di riempimento corretto seguendo i dettagli in figura. Per risultati migliori inserire l'ago della siringa nel foro di riempimento in posizione verticale e non obliqua. Continuare a spingere sino a che la punta della siringa non raggiunge il centro della spugna. **IMPORTANTE:** la cartuccia contiene una spugna che può opporre una lieve resistenza.
4. Iniettare lentamente l'inchiostro nella cartuccia. Quando l'inchiostro fuoriesce dal foro di riempimento o inizia ad uscire dalla testina di stampa, significa che la cartuccia è piena. **SMETTERE** di iniettare immediatamente.
5. Asciugare la testina di stampa per rimuovere ogni eccesso d'inchiostro e pulire la siringa con acqua prima di continuare a riempire la cartuccia con il colore successivo. Assicurarsi che la siringa sia asciutta prima di riempirla nuovamente d'inchiostro.
6. Dopo aver ricaricato la cartuccia la parte superiore può essere sostituita e sigillata usando nastro adesivo resistente. Il modo migliore per sigillarla è quello di applicare il nastro partendo da un lato della cartuccia passando sulla parte superiore e poi fissandolo al lato opposto.
7. Lasciare riposare la cartuccia su una superficie lavabile, non-assorbente, per una notte per dare all'inchiostro il tempo di saturare completamente la spugna. **IMPORTANTE:** NON LASCIARE LA CARTUCCIA APPOGGIATA SU TESSUTO.
8. Installare la cartuccia ed eseguire alcune stampe di prova, come da istruzioni della stampante. **IMPORTANTE:** per un risultato migliore, riempire la cartuccia quando contiene ancora inchiostro. Le cartucce vuote devono essere riempite immediatamente.

HEWLETT PACKARD D SERIES D125, D135, D145, D155

Istruzioni di ricarica per le cartucce Hewlett Packard serie D
Cartuccia colore

1. I fori di riempimento sono posizionati sotto la parte superiore della cartuccia.
2. Forare l'etichetta sulla parte superiore della cartuccia in corrispondenza con i fori di riempimento.
3. Infilare l'ago sulla siringa e riempirla con l'inchiostro del colore appropriato.
4. Inserire l'ago della siringa nel foro di riempimento corretto (vedere l'immagine per i dettagli di riempimento del colore).
5. Iniettare molto lentamente l'inchiostro nel corrispondente foro. Quando l'inchiostro fuoriesce dal foro di riempimento o inizia ad uscire dalla testina di stampa, significa che la cartuccia è piena. **SMETTERE** immediatamente di iniettare.
6. Dopo aver ricaricato la cartuccia, sigillare i fori usando nastro adesivo resistente.
7. Lasciare riposare la cartuccia su una superficie lavabile, non-assorbente, per una notte per dare all'inchiostro il tempo di saturare completamente il feltro. **IMPORTANTE:** NON LASCIARE LA CARTUCCIA APPOGGIATA SU TESSUTO.
8. Installare la cartuccia ed eseguire alcune stampe di prova, come da istruzioni della stampante.

- Attenzione: può essere necessario disattivare l'indicatore del livello dell'inchiostro. In questo caso, procedere come segue:
1. Premere < e > contemporaneamente, poi rilasciare.
 2. Sul tastierino, premere 4, 5, 6
 3. Quando appare il messaggio che chiede se ignorare l'indicatore di livello, premere 1 per il sì o il 2 per il no.

- Cartuccia nera**
1. I fori di riempimento sono posizionati sotto la parte superiore colorata della cartuccia.
 2. Forare l'etichetta sulla parte superiore della cartuccia in corrispondenza con i fori di riempimento.
 3. Infilare l'ago sulla siringa e riempirla con l'inchiostro nero.
 4. Dopo aver ricaricato la cartuccia, sigillare i fori usando nastro adesivo resistente.
 5. Lasciare riposare la cartuccia su una superficie lavabile, non-assorbente, per una notte per dare all'inchiostro il tempo di saturare completamente la spugna. **IMPORTANTE:** NON LASCIARE LA CARTUCCIA APPOGGIATA SU TESSUTO.
 6. Dopo aver ricaricato la cartuccia, sigillare i fori usando nastro adesivo resistente.
 7. Lasciare riposare la cartuccia su una superficie lavabile, non-assorbente, per una notte per dare all'inchiostro il tempo di saturare completamente la spugna. **IMPORTANTE:** NON LASCIARE LA CARTUCCIA APPOGGIATA SU TESSUTO.
 8. Installare la cartuccia ed eseguire alcune stampe di prova, come da istruzioni della stampante. **IMPORTANTE:** per un risultato migliore, riempire la cartuccia quando contiene ancora inchiostro. Le cartucce vuote devono essere riempite immediatamente.

- Attenzione: può essere necessario disattivare l'indicatore del livello dell'inchiostro. In questo caso, procedere come segue:
1. < e > contemporaneamente, poi rilasciare.
 2. Sul tastierino, premere 4, 5, 6
 3. Quando appare il messaggio che chiede se ignorare l'indicatore di livello, premere 1 per il sì o il 2 per il no.

HEWLETT PACKARD CARTRIDGES

HP130, HP220, HP310, HP2110, HP2115, HP3320, HP3325, HP3420, HP5550, HP5552, HP7150, HP7350, HP7345, HP7550

ISTRUZIONI DI RICARICA PER LE HP 27.28.56.57 & 58

- Cartuccia colore e cartuccia photo**
1. I fori di riempimento sono posizionati sotto la parte superiore colorata della cartuccia.
 2. Sollevare l'etichetta sulla parte superiore della cartuccia
 3. Infilare l'ago sulla siringa e riempirla con l'inchiostro del colore appropriato.
 4. Inserire l'ago della siringa nel foro di riempimento corretto (vedere l'immagine per i dettagli di riempimento del colore).
 5. Iniettare LENTAMENTE l'inchiostro. Quando l'inchiostro fuoriesce dal foro di riempimento o inizia ad uscire dalla testina di stampa, significa che la cartuccia è piena. **SMETTERE** immediatamente di iniettare. Asciugare le testine di stampa con uno straccio prima di continuare la ricarica con il colore successivo.
 6. Dopo aver ricaricato la cartuccia, rimettere l'etichetta e sigillarla con nastro adesivo resistente.
 7. Lasciare riposare la cartuccia su una superficie lavabile, non-assorbente, per una notte per dare all'inchiostro il tempo di saturare completamente la spugna. **IMPORTANTE:** NON LASCIARE LA CARTUCCIA APPOGGIATA SU TESSUTO.
 8. Installare la cartuccia ed eseguire alcune stampe di prova, come da istruzioni della stampante.

- Attenzione: può essere necessario disattivare l'indicatore del livello dell'inchiostro. In questo caso, verificare la procedura sul manuale di istruzione della stampante
- Cartuccia nera**
1. I fori di riempimento sono posizionati sotto la parte superiore colorata della cartuccia.
 2. Sollevare l'etichetta sulla parte superiore della cartuccia
 3. Infilare l'ago sulla siringa e riempirla con l'inchiostro nero
 4. Inserire l'ago della siringa nel foro di riempimento corretto (vedere l'immagine) Spingere l'ago fino al centro della spugna.
 5. **IMPORTANTE:** la cartuccia contiene una spugna che può opporre una lieve resistenza; Iniettare LENTAMENTE l'inchiostro. Quando l'inchiostro fuoriesce dal foro di riempimento o inizia ad uscire dalla testina di stampa, significa che la cartuccia è piena. **SMETTERE** di iniettare immediatamente.
 6. Dopo aver ricaricato la cartuccia, rimettere l'etichetta e sigillarla con nastro adesivo resistente.
 7. Lasciare riposare la cartuccia su una superficie lavabile, non-assorbente, per una notte per dare all'inchiostro il tempo di saturare completamente la spugna. **IMPORTANTE:** NON LASCIARE LA CARTUCCIA APPOGGIATA SU TESSUTO.
 8. Installare la cartuccia ed eseguire alcune stampe di prova, come da istruzioni della stampante. **Attenzione:** può essere necessario disattivare l'indicatore del livello dell'inchiostro. In questo caso, verificare la procedura sul manuale di istruzione della stampante.

CANON BJC2000, 2010, 2100, 4000, 4100, 4200, 4300, 4304, 4400, 4550, 4650, 5000, 5100, 5500, 7000, S100, S200, S300, APPLE STYLEWRITER 2400, 2500

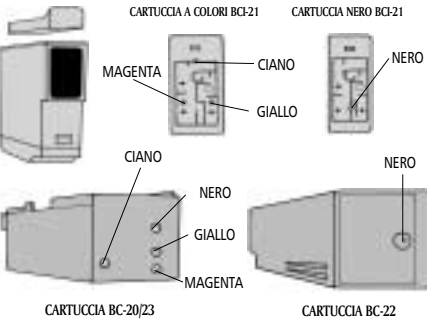

1. Rimuovere con cautela il coperchio delle cartucce usando un tagliacarte o un tagliere. (Il coperchio è la piccola sezione posta sulla parte superiore della cartuccia).
2. Allargare a sufficienza il foro(i) di riempimento sulla parte alta della cartuccia in modo che passi l'ago della siringa, utilizzando il cacciavite-estrattore contenuto nel kit.
3. Infilare l'ago sulla siringa e riempirla di inchiostro del colore appropriato.
4. Inserire l'ago della siringa nel foro di riempimento appropriato e spingerlo al centro della cartuccia. **IMPORTANTE:** la cartuccia contiene una spugna che può opporre una lieve resistenza.
5. Iniettare lentamente l'inchiostro nella cartuccia. Quando l'inchiostro fuoriesce dal foro di riempimento o inizia ad uscire dal foro di uscita, la cartuccia è piena. **SMETTERE** di iniettare immediatamente. **NON SIGILLARE** il foro(i) di riempimento.
6. Rimontare il coperchio della cartuccia e fissarlo con nastro adesivo.(BCI-21)
7. L'inchiostro non utilizzato può essere reintrodotta nella bottiglietta. Pulire la siringa con acqua ed asciugarla per un uso futuro o per un inchiostro di un altro colore.
8. Lasciare riposare la cartuccia su una superficie lavabile, non-assorbente, per una notte per dare all'inchiostro il tempo di saturare completamente la spugna.
9. Installare la cartuccia ed eseguire alcune stampe di prova, come da istruzioni della stampante. **IMPORTANTE:** per un risultato migliore, riempire la cartuccia quando contiene ancora inchiostro. Le cartucce vuote devono essere riempite immediatamente.

EPSON STYLUS COLOR/EPSON STYLUS PHOTO

200, 300, 400, 440, 460, 480, 500, 580, 600, 640, 660, 670, 680*, 685*, 700, 740, 750, 760, 777*, 780*, 785EPX*, 790*, 795*, 800, 810*, 820, 830*, 840, 850, 860, 870*, 875*, 880, 890*, 895*, 900, 915*, 925*, 980, 1160, 1200, 1270*, 1280*, 1290*, 1520, 2000P*, 7771*, EX, C20, C40, C42*, C44*, C50*, C60*, C62*, Cx3200*

NB: *QUESTE CARTUCCE HANNO UN CHIP PROGRAMMABILE. SERVE PERCIO' IL RIPROGRAMMATORE "JR INKJET ZAP-IT"

Vedi nota a pagina 25

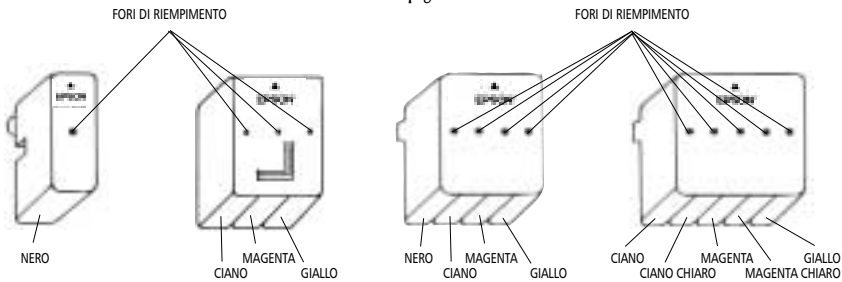

1. Sigillare il foro(i) d'uscita alla base della cartuccia con nastro adesivo.
2. Spingere la punta della siringa attraverso l'etichetta per creare il foro(i) di riempimento. Il foro(i) è posizionato(i) al centro della cartuccia.
3. Infilare l'ago sulla siringa e riempirla d'inchiostro.
4. Spingere l'ago della siringa nel foro di riempimento appropriato come indicato in figura. **IMPORTANTE:** la cartuccia contiene una spugna che può opporre una lieve resistenza. Iniettare lentamente l'inchiostro. Quando l'inchiostro fuoriesce dal foro di riempimento significa che la cartuccia è piena. **SMETTERE** di iniettare immediatamente.
5. L'inchiostro non utilizzato può essere reintrodotta nella bottiglietta. Pulire la siringa con acqua ed asciugarla per un uso futuro o per un inchiostro di un altro colore.
6. **NON RIMUOVERE** il nastro adesivo dai fori di uscita. **NON SIGILLARE** i fori di riempimento. Lasciare riposare la cartuccia su una superficie lavabile, non-assorbente, per una notte per dare all'inchiostro il tempo di saturare completamente la spugna.
7. Installare la cartuccia ed eseguire alcune stampe di prova, come da istruzioni della stampante. **IMPORTANTE:** per un risultato migliore, riempire la cartuccia quando contiene ancora inchiostro. Le cartucce vuote devono essere riempite immediatamente.

CANON B30, BJC50, 70, STARWRITER JET 4000 (PRINT SCANNER)

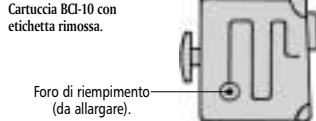

1. Alzare l'etichetta adesiva per individuare il foro di riempimento (vedere la figura). Utilizzando il cacciavite-estrattore contenuto nel kit allargare il foro di riempimento a sufficienza per far passare la punta della siringa.
2. Infilare l'ago sulla siringa e riempirla d'inchiostro.
3. Inserire l'ago della siringa attraverso il foro di riempimento e spingerlo nel centro della cartuccia.
4. Iniettare lentamente l'inchiostro. Quando l'inchiostro inizia a uscire dal foro di riempimento o da foro di uscita la cartuccia è piena. **SMETTERE** di iniettare immediatamente.
5. L'inchiostro non utilizzato può essere reintrodotta nella bottiglietta. Pulire la siringa con acqua ed asciugarla per un uso futuro o per un inchiostro di un altro colore.
6. Lasciare riposare la cartuccia su una superficie lavabile, non-assorbente, per una notte per garantire assenza di perdite.
7. Installare la cartuccia ed eseguire alcune stampe di prova come da istruzioni della stampante.

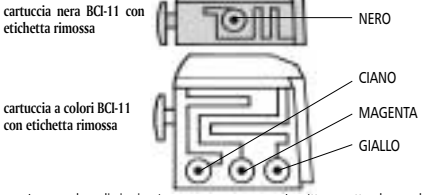

- La procedura di ricarica è sempre come sopra descritta, eccetto che per la cartuccia nera nella quale la punta della siringa NON deve essere inserita per più di 6mm, perché la membrana posta prima del foro d'uscita potrebbe danneggiarsi.
- Fare attenzione a iniettare l'inchiostro del colore appropriato.
- IMPORTANTE:** per un risultato migliore, riempire la cartuccia quando contiene ancora inchiostro. Le cartucce vuote devono essere riempite immediatamente.

EPSON STYLUS COLOR 820, COLOR II, IIS, 200, (500 SOLO COLOR)

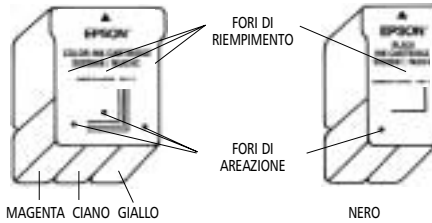

1. Sigillare il foro(i) di uscita alla base della cartuccia con nastro adesivo.
2. Creare i fori di areazione utilizzando la punta da trapano da 3mm contenuta nel kit, nelle posizioni illustrate.
3. Infilare l'ago sulla siringa e riempirla d'inchiostro.
4. Spingere l'ago della siringa attraverso l'etichetta dentro la cartuccia nel relativo foro di riempimento. **IMPORTANTE:** la cartuccia contiene una spugna che può opporre una lieve resistenza. Iniettare lentamente l'inchiostro. Quando l'inchiostro fuoriesce dal foro di riempimento significa che la cartuccia è piena. **SMETTERE** di iniettare immediatamente.
5. Chudere il foro di areazione con il tappo sigillante fornito nel kit. Se il tappo non assicura una chiusura ermetica, ricoprirlo con nastro adesivo resistente. La CHIUSURA DEVE ESSERE A TENUTA D'ARIA, ALTRIMENTI LA CARTUCCIA PERDE INCHIOSTRO. **NON RIMUOVERE** il nastro dal foro(i) d'uscita.
6. L'inchiostro non utilizzato può essere reintrodotta nella bottiglietta. Pulire la siringa con acqua ed asciugarla per un uso futuro o per un inchiostro di un altro colore.
7. Lasciare riposare la cartuccia su una superficie lavabile, non-assorbente, per una notte per dare all'inchiostro il tempo di saturare completamente la spugna.
8. **RIMUOVERE** il nastro dal foro(i) d'uscita. Installare la cartuccia ed eseguire alcune stampe di prova, come da istruzioni della stampante. **IMPORTANTE:** per un risultato migliore, riempire la cartuccia quando contiene ancora inchiostro. Le cartucce vuote devono essere riempite immediatamente.

LEXMARK 4076, 2030, 2050, 2070, 1000, 1020 1100, 3000, 3200, 5000, 5700, 5770 (PHOTO), 7000, X73, X83, Z11, Z12, Z22, Z31, Z32, Z42, Z51, Z52, Z53, 150C, OKI 2010, COMPAQ SMARTJET C20, IJ200, IJ600, 300, 600, 700, 900, 1200, XEROX WORK 470, 570, 155C, XJ8C, XJ9C, XK35, C20, CANON 710, SHARP WINWRITER 150C, SAMSUNG, BROTHER 810, 840

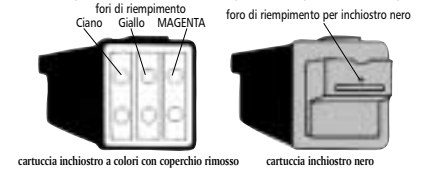

- CARTUCCIA D'INCHIOSTRO A COLORI**
1. I fori di riempimento sono situati sotto il coperchio colorato della cartuccia. Questo coperchio deve essere rimosso prima della ricarica. Usare un tagliere per tagliare il coperchio incidendo accuratamente attorno ai quattro lati. (Solo per la cartuccia a colori)
 2. Infilare l'ago sulla siringa e riempirla d'inchiostro del colore appropriato.
 3. Inserire l'ago della siringa nell'apposito foro di riempimento (vedere la figura). Spingere la punta della siringa al centro della spugna interna. **IMPORTANTE:** la cartuccia contiene una spugna che può opporre una lieve resistenza.
 4. Iniettare lentamente l'inchiostro. Quando l'inchiostro fuoriesce dal foro di riempimento o inizia a uscire dalla testina di stampa la cartuccia è piena. **SMETTERE** di iniettare immediatamente. Asciugare la testina di stampa con uno straccio prima di procedere al riempimento del colore successivo. **IMPORTANTE:** Pulire la siringa con acqua ed asciugarla prima di riempire con un altro colore.
 5. Dopo aver riempito richiudere il coperchio. Il modo migliore è di chiuderlo con nastro adesivo partendo da un lato e arrivando fino al lato opposto.
 6. Lasciare riposare la cartuccia su una superficie lavabile, non-assorbente, per una notte per dare all'inchiostro il tempo di saturare completamente la spugna. **IMPORTANTE:** NON LASCIARE LA CARTUCCIA APPOGGIATA SU TESSUTO.
 7. Installare la cartuccia ed eseguire alcune stampe di prova, come da istruzioni della stampante.

CARTUCCIA D'INCHIOSTRO NERO

1. Utilizzando il cacciavite-estrattore contenuto nel kit, allargare il foro di riempimento a sufficienza, per far passare la punta della siringa. **IMPORTANTE:** non rimuovere il coperchio della cartuccia.
2. Riempire la siringa con inchiostro, inserire l'ago nel foro di riempimento e spingere all'interno nel centro della spugna. Iniettare lentamente l'inchiostro e quando fuoriesce dal foro di riempimento la cartuccia è piena. **NON CHIUDERE** IL FORO DI RIEMPIMENTO. **IMPORTANTE:** per risultati ottimali, riempire la cartuccia mentre contiene ancora inchiostro. Le cartucce vuote devono essere riempite immediatamente.

LEXMARK Z55, Z65 SOLO DELL 740, 940, 960

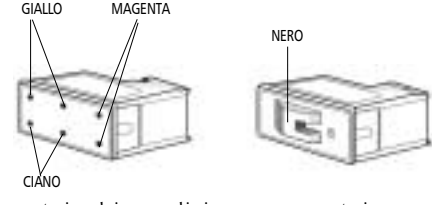

- CARTUCCIA A COLORI**
1. I fori di riempimento sono situati sotto il coperchio colorato della cartuccia. Questo coperchio deve essere rimosso prima della ricarica. Usare un tagliere per tagliare il coperchio, incidendo accuratamente attorno ai quattro lati. (Solo per la cartuccia a colori)
 2. Infilare l'ago sulla siringa e riempirla di inchiostro del colore appropriato.
 3. Inserire l'ago della siringa nell'apposito foro di riempimento (vedere la figura). Spingere la punta fino al centro della spugna interna. **IMPORTANTE:** la cartuccia contiene una spugna che può opporre una lieve resistenza.
 4. Iniettare lentamente l'inchiostro. Quando l'inchiostro fuoriesce dal foro di riempimento o inizia ad uscire dalla testina di stampa la cartuccia è piena. **SMETTERE** di iniettare immediatamente. Asciugare la testina di stampa con uno straccio prima di procedere al riempimento del colore successivo. **IMPORTANTE:** pulire la siringa con acqua ed asciugarla prima di riempirla con un altro colore.
 5. Dopo aver riempito, richiudere il coperchio. Il modo migliore è di chiuderlo con nastro adesivo partendo da un lato e arrivando fino al lato opposto.
 6. Lasciare riposare la cartuccia su una superficie lavabile, non-assorbente, per una notte per dare all'inchiostro il tempo di saturare completamente la spugna. **IMPORTANTE:** NON LASCIARE LA CARTUCCIA APPOGGIATA SU TESSUTO.
 7. Installare la cartuccia ed eseguire alcune stampe di prova, come da istruzioni della stampante.
- CARTUCCIA NERA**
1. Utilizzando il cacciavite-estrattore contenuto nel kit, allargare il foro di riempimento a sufficienza, per far passare la punta della siringa. **IMPORTANTE:** non rimuovere il coperchio della cartuccia.
 2. Riempire la siringa con inchiostro, inserire l'ago nel foro di riempimento e spingere all'interno nel centro della spugna. Iniettare lentamente l'inchiostro e quando fuoriesce dal foro di riempimento la cartuccia è piena. **NON CHIUDERE** IL FORO DI RIEMPIMENTO. **IMPORTANTE:** per un risultato migliore, riempire la cartuccia quando contiene ancora inchiostro. Le cartucce vuote devono essere riempite immediatamente.